

Инструкция по монтажу и эксплуатации

Кондиционер воздуха

Мульти-сплит-система Наружные блоки

МОДЕЛИ:

inverter, R32

DF40A2MS1R

DF50A2MS1R

DF60A3MS1R

DF70A3MS1R

DF80A4MS1R

DF100A4MS1R1

DF125A5MS1R1

°DAICHI

БЛАГОДАРИМ ВАС ЗА ВЫБОР КОНДИЦИОНЕРА DAICHI!

Настоящая инструкция содержит важную информацию о безопасной установке, настройке и обслуживании Вашего кондиционера, а также о возможных неисправностях и способах их устранения. Перед началом использования внимательно ознакомьтесь с Инструкцией и следуйте нашим рекомендациям в процессе эксплуатации, чтобы кондиционер прослужил Вам долго и надежно!

Назначение кондиционера

Кондиционер служит для охлаждения, нагрева, осушки и перемешивания (циркуляции) воздуха в помещении, создавая комфортный микроклимат при помощи встроенных алгоритмов и функций. Встроенная система фильтрации задерживает пыль и другие загрязнения.

Первые рекомендации, которые могут пригодиться сразу после приобретения кондиционера

- Кондиционер является сложным электромеханическим прибором и рассчитан на срок службы, установленный производителем в порядке п.2 ст.5 Федерального Закона РФ «О защите прав потребителей в разделе «Дополнительные сведения» настоящей Инструкции. Важным условием для безаварийной работы кондиционера и сохранения гарантии является профессиональный монтаж. Внимательно относитесь к этому этапу и доверяйте монтаж кондиционера исключительно сертифицированным специалистам.
- Использование кондиционера малолетними детьми рекомендуется исключительно в присутствии взрослых и только по назначению.

Производитель оставляет за собой право вносить изменения в конструкцию, дизайн и функциональные возможности своей продукции без уведомления. Более подробную информацию по внесённым изменениям можно получить на сайте www.daichi-aircon.com

СОДЕРЖАНИЕ

1. Совместимость и область применения	6
2. Хладагент	6
3. Предупреждения	7
4. Указания перед использованием	11
5. Габаритные размеры	12
6. Комплектация	12
7. Рекомендации по эксплуатации и техобслуживанию	13
8. Диапазон рабочих температур наружного блока	13
9. Монтаж наружного блока	14
10. Электрические соединения	15
11. Монтаж труб хладагента и дренажа	18
12. Вакуумирование	19
13. Дозаправка	19
14. Проверка после монтажа	20
15. Погрузка, разгрузка и транспортировка	20
16. Безопасное обращение с огнеопасным хладагентом	21
17. Руководство для специалистов	22
18. Технические характеристики	27
19. Классы энергоэффективности	30
19. Дополнительные сведения	31
20. Гарантия	33

Изделие, описанное в данном руководстве, может отличаться от реального. Некоторые модели оснащены дисплеем, другие не имеют дисплея. Расположение и форма дисплея зависят от реального изделия.

Запрещается допускать к использованию кондиционера детей, а также лиц с ограниченными физическими и умственными способностями или не обладающих необходимыми для этого опытом и знаниями, без надзора со стороны лица, ответственного за их безопасность.

Следите за детьми, не позволяйте им играть с устройством.

В случае необходимости проведения монтажа, перемещения или проведения технического обслуживания кондиционера, в первую очередь обратитесь к дилеру или в местный сервисный центр. Монтаж, перемещение или обслуживание кондиционера должно выполняться специализированной организацией. Невыполнение данного требования может привести к серьезным повреждениям, травмам или летальному исходу.

При утечке хладагента или при необходимости его сбора во время монтажа, технического обслуживания или разборки, операции должны выполняться квалифицированными специалистами или иным образом, в соответствии с местными нормами и правилами.



Маркировка указывает на то, что данное изделие не следует утилизировать вместе с другими бытовыми отходами на всей территории ЕС. Во избежание возможного вреда для окружающей среды или здоровья человека от неконтролируемой утилизации отходов подходите к их вторичной переработке со всей ответственностью, чтобы содействовать экологически безопасному повторному использованию материальных ресурсов. Чтобы утилизировать использованное вами устройство, используйте системы возврата и сбора или обратитесь по месту приобретения устройства. Так изделие будет утилизировано экологически безопасным способом.

УСЛОВНЫЕ ОБОЗНАЧЕНИЯ

ОПАСНО	Указывает на опасную ситуацию, которая, если ее не избежать, приведет к летальному исходу или тяжелым травмам.
ОСТОРОЖНО	Указывает на опасную ситуацию, которая, если ее не избежать, может привести к летальному исходу или тяжелым травмам.
ВНИМАНИЕ	Указывает на опасную ситуацию, которая, если ее не избежать, может привести к травмам средней или легкой тяжести.
ПРИМЕЧАНИЕ	Данное обозначение указывает на важную, но не связанную с опасностью информацию, и предупреждает о возможном риске повреждения оборудования.



Этим знаком дополняются символы **ВНИМАНИЕ** и **ОСТОРОЖНО**.

УСЛОВИЯ ОСВОБОЖДЕНИЯ ОТ ОТВЕТСТВЕННОСТИ

Производитель не несет ответственности, если травмы или материальный ущерб вызваны следующими причинами.

1. Повреждение устройства вследствие его ненадлежащей эксплуатации или использования не по назначению.
2. Внесение изменений, техническое обслуживание или эксплуатация устройства вместе с другим оборудованием без соблюдения инструкций изготовителя по эксплуатации.
3. Проверкой установлено, что дефект устройства вызван коррозионно-активным газом.
4. В результате проверки установлено, что причиной дефектов устройства являются ненадлежащие условия транспортировки устройства.
5. Эксплуатация, ремонт, техническое обслуживание устройства выполнялись без соблюдения инструкции по эксплуатации или соответствующих нормативных требований.
6. В результате проверки установлено, что проблема или спор вызваны качеством или характеристиками деталей и компонентов, изготовленных другими производителями.
7. Повреждения, вызваны бедствиями, плохими условиями эксплуатации или форс-мажорными обстоятельствами.





1. СОВМЕСТИМОСТЬ И ОБЛАСТЬ ПРИМЕНЕНИЯ

 Перед началом эксплуатации кондиционера внимательно прочтите эту инструкцию и сохраняйте ее для последующего обращения за справочной информацией в будущем.

 Используйте кондиционер только по назначению, в соответствии с указаниями в настоящей инструкции. Представленные указания и рекомендации, безусловно, не охватывают абсолютно все ситуации, которые могут произойти. При установке, эксплуатации и техническом обслуживании кондиционера следует руководствоваться здравым смыслом и соблюдать осторожность — как и с любыми бытовыми приборами.

2. ХЛАДАГЕНТ

Перед началом эксплуатации устройства внимательно прочтите данную инструкцию.

	Устройство заправлено огнеопасным газом R32.
	Перед использованием устройства прочтите инструкцию по эксплуатации.
	Перед тем, как приступить к установке устройства, прочтите инструкцию по монтажу.
	Перед тем, как приступить к ремонту устройства, прочтите инструкцию по сервисному обслуживанию.

Изображенные на иллюстрациях в данном руководстве узлы могут отличаться по внешнему виду от фактических.

Хладагент

- Устройство для кондиционирования воздуха работает за счет циркуляции хладагента в системе. В качестве хладагента используется специально очищенный фторсодержащий газ R32. Данный хладагент горюч и не имеет запаха. Кроме того, при определенных условиях он взрывоопасен. Однако огнеопасность данного хладагента крайне низка. Он воспламеняется только при контакте с открытым огнем.
- По сравнению с наиболее распространенными хладагентами R32 не загрязняет окружающую среду и безопасен для озонового слоя атмосферы. Парниковое воздействие хладагента также относительно невелико. Благодаря своим термодинамическим характеристикам R32 обеспечивает высокую энергоэффективность. Таким образом, для заправки требуется меньшее количество хладагента.

ОСТОРОЖНО

Используйте только те средства для ускорения процесса размораживания или очистки, которые рекомендованы изготовителем кондиционера. При необходимости ремонта обращайтесь в ближайший авторизованный сервисный центр.

Выполнение ремонтных работ лицами, не имеющими соответствующей квалификации, может быть опасно.

Устройство должно храниться в помещении, где нет непрерывно работающих потенциальных источников возгорания (например, открытого огня, газового прибора или электрообогревателя).

Не прокалывайте и не поджигайте устройство.

Кондиционер следует устанавливать, эксплуатировать и хранить в помещении площадью более X м². (Значение X см. в таблице «а» раздела «Безопасное обращение с огнеопасным хладагентом».)

Устройство заправлено огнеопасным газом R32. При выполнении ремонтных работ строго следуйте инструкциям производителя.

Следует иметь в виду, что хладагент не имеет запаха.

Прочтите соответствующее руководство.

3. ПРЕДУПРЕЖДЕНИЯ

ЭКСПЛУАТАЦИЯ И ТЕХНИЧЕСКОЕ ОБСЛУЖИВАНИЕ

- Дети (не младше 8 лет), а также лица с ограниченными физическими и умственными возможностями или не обладающие необходимым опытом и знаниями, могут пользоваться устройством только под надзором и контролем родителей или дееспособных лиц, несущих за них ответственность.
- Не разрешайте детям играть с устройством.
- Не разрешается допускать детей к очистке и обслуживанию устройства без присмотра.
- Не подключайте кондиционер к сетевой розетке универсального использования. Невыполнение этого требования может стать причиной возгорания.
- При проведении чистки отключайте электропитание кондиционера. Невыполнение этого требования может стать причиной поражения электрическим током.
- Во избежание несчастных случаев замена поврежденного кабеля электропитания должна выполняться производителем оборудования, уполномоченным представителем производителя или другим специалистом сопоставимого уровня.

<ul style="list-style-type: none"> ■ Во избежание поражения электрическим током запрещается мыть кондиционер большим количеством воды.
<ul style="list-style-type: none"> ■ Не разбрызгивайте воду на поверхность внутреннего блока. Это может привести к поражению электрическим током или вызвать неисправность.
<ul style="list-style-type: none"> ■ Во избежание травм после снятия фильтра не прикасайтесь к ребрам.
<ul style="list-style-type: none"> ■ Во избежание деформации или возгорания не сушите фильтр на огне или с применением бытового фена.
<ul style="list-style-type: none"> ■ Техническое обслуживание должно выполняться квалифицированными специалистами. При самостоятельном обслуживании можно получить травму или повредить оборудование.
<ul style="list-style-type: none"> ■ Не пытайтесь отремонтировать кондиционер самостоятельно. Это может привести к поражению электрическим током или повреждению устройства. Для ремонта кондиционера обращайтесь к дилеру.
<ul style="list-style-type: none"> ■ Запрещается вставлять пальцы или какие-либо предметы в отверстия для входа и выхода воздуха. Это может стать причиной травмы или повреждения устройства.
<ul style="list-style-type: none"> ■ Не загораживайте отверстия для входа и выхода воздуха. Это может привести к неисправности.
<ul style="list-style-type: none"> ■ Не допускайте попадания воды на пульт дистанционного управления – в противном случае он может выйти из строя.
<ul style="list-style-type: none"> ■ При появлении перечисленных ниже признаков немедленно выключите кондиционер, отключите электропитание и обратитесь за помощью к вашему местному дилеру или к квалифицированным специалистам. <ul style="list-style-type: none"> • Шнур питания сильно нагревается или поврежден. • Работа кондиционера сопровождается необычным звуком. • Часто срабатывает предохранитель. • Из кондиционера исходит запах горелого. • Течь из внутреннего блока.
<ul style="list-style-type: none"> ■ При эксплуатации в непредусмотренных для этого условиях в кондиционере может возникнуть неисправность, а также может появиться опасность поражения электрическим током и возгорания.
<ul style="list-style-type: none"> ■ При включении или выключении кондиционера вспомогательным выключателем нажимайте на последний только неметаллическим предметом.
<ul style="list-style-type: none"> ■ Не вставляйте на верхнюю панель наружного блока и не кладите на него тяжелые предметы. Это может привести к травме или повреждению оборудования.
<p>МОНТАЖ</p>
<ul style="list-style-type: none"> ■ Техническое обслуживание должно выполняться квалифицированными специалистами. При самостоятельном обслуживании можно получить травму или повредить оборудование.
<ul style="list-style-type: none"> ■ При монтаже устройства выполняйте требования техники безопасности по работе с электроприборами.
<ul style="list-style-type: none"> ■ Используйте аттестованную в соответствии с местными правилами электробезопасности цепь питания и автомат защиты.

<ul style="list-style-type: none"> ■ Обязательно установите автомат защиты. В противном случае устройство может быть повреждено.
<ul style="list-style-type: none"> ■ В цепь электропитания необходимо установить размыкатель, отключающий все фазы питания, с расстоянием между разомкнутыми контактами не менее 3 мм.
<ul style="list-style-type: none"> ■ Размыкатель цепи должен обладать соответствующим номиналом (см. табл. ниже). Воздушный выключатель должен иметь функции магнитного отключения и отключения при перегрузке, он должен обеспечивать защиту от короткого замыкания и перегрузки.
<ul style="list-style-type: none"> ■ Кондиционер должен быть надежно заземлен. Неправильное заземление может стать причиной поражения электрическим током.
<ul style="list-style-type: none"> ■ Не используйте не подходящий по рабочим параметрам силовой кабель.
<ul style="list-style-type: none"> ■ Параметры электропитания должны соответствовать техническим требованиям кондиционера. Нестабильное энергоснабжение или неправильная проводка могут привести к поражению электрическим током, возгоранию или неисправности. Для подключения кондиционера используйте только соответствующие по характеристикам кабели питания.
<ul style="list-style-type: none"> ■ Присоедините фазовый, нулевой и заземляющий провода к сетевой розетке.
<ul style="list-style-type: none"> ■ Перед проведением любых работ с электрической системой и для обеспечения безопасности при обслуживании кондиционера необходимо предварительно отключить электропитание.
<ul style="list-style-type: none"> ■ Не подключайте электропитание до полного завершения монтажа.
<ul style="list-style-type: none"> ■ Во избежание несчастных случаев замена поврежденного кабеля электропитания должна выполняться производителем оборудования, уполномоченным представителем производителя или другим специалистом сопоставимого уровня.
<ul style="list-style-type: none"> ■ При работе контур хладагента нагревается до высокой температуры. Не допускайте соприкосновения соединительного кабеля и медных трубопроводов.
<ul style="list-style-type: none"> ■ Монтаж кондиционера должен выполняться с соблюдением государственных правил монтажа электропроводки.
<ul style="list-style-type: none"> ■ Монтаж должен производиться только сертифицированным специалистом при условии соблюдения требований NEC и CEC.
<ul style="list-style-type: none"> ■ Кондиционер относится к электротехническим установкам первого класса. Он должен быть надежно заземлен специалистом посредством заземляющего устройства. Всегда проверяйте правильность выполнения и надежность заземления – в противном случае возможно поражение электрическим током.
<ul style="list-style-type: none"> ■ Желто-зеленый провод кондиционера – провод заземления – не следует использовать для других целей.
<ul style="list-style-type: none"> ■ Сопротивление контура заземления должно соответствовать государственным правилам электробезопасности.
<ul style="list-style-type: none"> ■ Устройство следует располагать так, чтобы обеспечить удобный доступ к сетевой вилке.
<ul style="list-style-type: none"> ■ Подключение электропроводки внутреннего и наружного блоков должно выполняться профессиональными специалистами.

- | |
|--|
| ■ Если длина кабеля питания недостаточна, обратитесь к поставщику за кабелем большей длины. Не наращивайте длину силового кабеля самостоятельно. |
| ■ Если кондиционер оборудован сетевой вилкой, после монтажа к ней должен быть обеспечен беспрепятственный доступ. |
| ■ Если кондиционер не имеет вилки, в линию питания необходимо установить сетевой выключатель. |
| ■ Изменять местоположение установленного кондиционера разрешается только квалифицированным специалистам. При самостоятельном обслуживании можно получить травму или повредить оборудование. |
| ■ При выборе места размещения кондиционера следует исключить возможность доступа к нему маленьких детей и обеспечить его достаточное удаление от животных и растений. Если это невозможно, то с целью безопасности необходимо предусмотреть соответствующее защитное ограждение. |

4. УКАЗАНИЯ ПЕРЕД ИСПОЛЬЗОВАНИЕМ

⚠ ОПАСНО!

При появлении запаха гари или дыма отключите питание и обратитесь в сервисный центр.



Если неисправность сохраняется, это может свидетельствовать о повреждении блока. Это может привести к поражению электрическим током или воспламенению.

Источник электропитания питания должен иметь достаточную мощность, в цепи питания должен быть установлен автоматический выключатель соответствующего номинала. Блок автоматически включается и выключается, в соответствии с вашими требованиями. Не включайте и не выключайте блок слишком часто, это может негативно повлиять на работу блока.

Запрещается обрезать и повреждать кабели питания и провода управления. В случае повреждения кабеля питания или проводов управления, обратитесь к специалисту для их замены.



Во избежание возгорания для электропитания агрегата следует использовать отдельную цепь.

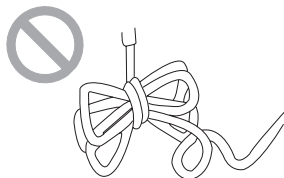

В противном случае возможно поражение электрическим током или возгорание.

Если кондиционер не используется длительное время, отсоедините электропитание.



В противном случае скопившаяся пыль может привести к перегреву или возгоранию.

Запрещается повреждать провод электропитания или использовать в качестве провода электропитания не предназначенный для этого провод.



Это может привести к перегреву или возгоранию.

Перед чисткой необходимо прекратить работу и отключить питание.



Невыполнение этого требования может привести к поражению электрическим током или повреждению устройства.

Номинальное напряжение питания кондиционера 220–240 В, 50 Гц. При слишком низком напряжении питания компрессор будет сильно вибрировать, это приведет к повреждению холодильной системы. Чрезмерно высокое напряжение питания приведет к повреждению электрических компонентов.

Не пытайтесь ремонтировать кондиционер самостоятельно.

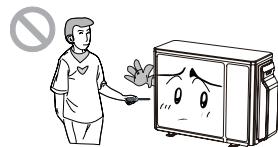

Неправильный ремонт может привести к поражению электрическим током и возгоранию. При необходимости ремонта обратитесь в сервисный центр.

Проверьте, обладает ли подставка для установки достаточной прочностью.

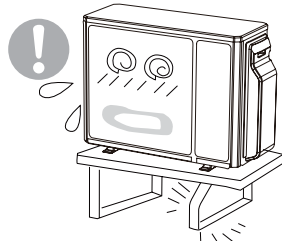

В случае повреждения подставки блок может упасть, что может стать причиной травмы.

Не наступайте на верхнюю панель наружного блока и не ставьте на нее никакие предметы.

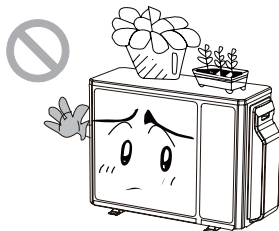

Их падение с наружного блока может представлять опасность.

Блок необходимо надежно заземлить. Провод заземления следует присоединить к специальному устройству заземления здания.



5. ГАБАРИТНЫЕ РАЗМЕРЫ

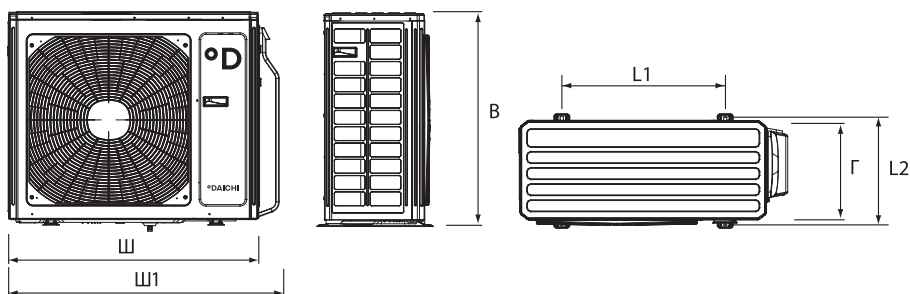

ГАБАРИТЫ, ММ

	Ш	Ш1	В	Г	L1	L2
DF40A2MS1R	745	822	550	300	512	332
DF50A2MS1R	745	822	550	300	512	332
DF60A3MS1R	889	964	654	340	570	371
DF70A3MS1R	889	964	654	340	570	371
DF80A4MS1R	889	964	654	340	570	371
DF100A4MS1R1	1020	1098	826	427	635	396
DF125A5MS1R1	1020	1098	826	427	635	396

6. КОМПЛЕКТАЦИЯ

Руководство по монтажу и эксплуатации 1 шт.
 Дренажный патрубок 1 шт.
 Дренажные заглушки 4 шт.
 Латунные переходники для труб хладагента (для некоторых моделей) 1-7 шт.

7. РЕКОМЕНДАЦИИ ПО ЭКСПЛУАТАЦИИ И ТЕХООБСЛУЖИВАНИЮ

ОСТОРОЖНО

- Перед чисткой кондиционера обязательно отключите электропитание, в противном случае может произойти поражение электрическим током.
- Попадание влаги на кондиционер создает опасность поражения электрическим током. Запрещается мыть кондиционер водой.
- Летучие жидкости, такие как растворитель или бензин, могут повредить внешний вид кондиционера. (Для чистки корпуса кондиционера пользуйтесь только мягкой влажной тканью.)
- Изделие не следует утилизировать вместе с бытовыми отходами. Изделие следует утилизировать в месте, специально предназначенном для переработки электрических и электронных устройств.
- При работе контур хладагента нагревается до высокой температуры. Не допускайте соприкосновения соединительного кабеля и медных трубопроводов.
- Используйте инструменты, предназначенные для хладагента R32.
- Не используйте хладагент, отличный от R32.
- Для чистки блока не используйте минеральные масла.



8. ДИАПАЗОН РАБОЧИХ ТЕМПЕРАТУР НАРУЖНОГО БЛОКА

- Диапазон рабочих температур (температур наружного воздуха) блоков, работающих в режиме только охлаждения, составляет от -15 до 43 °С; в режиме обогрева — от -22 до 43 °С.

9. МОНТАЖ НАРУЖНОГО БЛОКА

- Монтаж должен выполнять обученный квалифицированный персонал, в соответствии с данным руководством.
- Для предотвращения неполадок, обусловленных неправильной установкой, перед монтажом обратитесь в сервисный центр.
- Подъем и перемещение блоков следует выполнять под руководством обученного квалифицированного лица.
- Вокруг агрегата следует оставить рекомендованные зазоры.

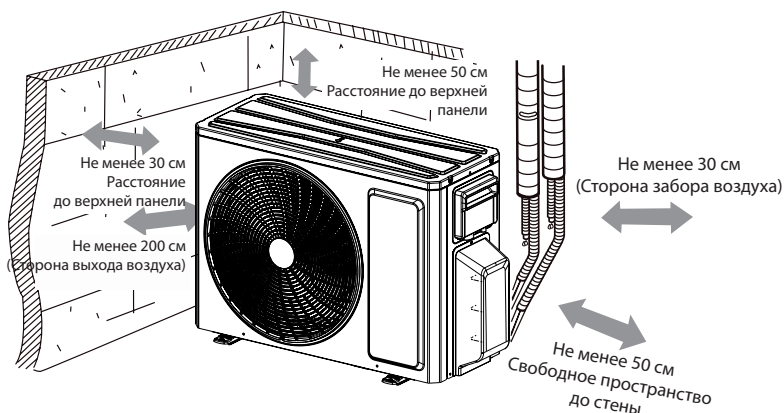

Крепление основания наружного блока (тип основания в каждом конкретном случае подбирается индивидуально)

1. Выберите место установки с учетом конструкции строения.
2. Закрепите основание наружного блока в выбранном месте анкерными болтами.

ПРИМЕЧАНИЕ:

- При монтаже наружного блока соблюдайте правила техники безопасности.
- Несущая способность основания наружного блока должна быть в 4 раза больше его веса.
- При монтаже наружного блока между его корпусом и полом необходимо предусмотреть зазор не менее 20 см для подсоединения дренажного патрубка.
- В режиме обогрева наружный блок выделяет конденсат. Выберите место установки так, чтобы кондиционер и земля под ним не смачивались сливной водой и чтобы не было риска повреждения прибора при замерзании воды. При активном использовании устройства при температуре ниже 0°C дренаж может замерзнуть и повредить теплообменник или крыльчатку вентилятора наружного блока. В таком случае рекомендуется установка нагревателя поддона наружного блока.

Расположение

- Используйте болты для крепления блока к ровному, твердому полу. При установке блока на стене или крыше убедитесь в том, что опора надежно закреплена и не может сдвинуться при интенсивных вибрациях или сильном ветре.
- Не устанавливайте наружный блок в приямах или вентиляционных отверстиях.

10. ЭЛЕКТРИЧЕСКИЕ СОЕДИНЕНИЯ

1. Снимите пластину с ручкой для захвата на правой стороне корпуса (один винт).
 2. Снимите кабельный хомут, присоедините кабель электропитания к клемме в ряду для соединений и закрепите соединение. Распределительная линия питания должна соответствовать внутреннему блоку, клемме линейного контактного поля. Соединение такое же, как и на внутреннем блоке.
 3. Закрепите провод электропитания кабельным хомутом.
 4. Провод следует надежно закрепить.
 5. Установите монтажный подвес.
- Автоматический выключатель должен обладать соответствующим номиналом (см. табл. ниже). Автоматический выключатель должен иметь функции магнитной и тепловой муфты, чтобы обеспечивать защиту от короткого замыкания и перегрузки. (Предостережение: не используйте для защиты цепи только плавкий предохранитель.)

Кондиционер	Номинал автоматического выключателя
DF40A2MS1R DF50A2MS1R	16 A
DF60A3MS1R DF70A3MS1R DF80A4MS1R	25A
DF100A4MS1R1 DF125A5MS1R1	32A

- В цепь электропитания необходимо установить размыкатель, отключающий все фазы питания, с расстоянием между разомкнутыми контактами не менее 3 мм.
- Неправильное выполнение электропроводки может стать причиной неисправности электрических компонентов. После закрепления кабеля убедитесь в том, что отрезок кабеля между соединениями и точкой крепления имеет некоторый запас по длине.
- Соединительные трубы и соединительные провода блоков А, В, С, D и Е должны соответствовать друг другу.
- Монтаж кондиционера должен выполняться с соблюдением государственных правил монтажа электропроводки.

ПРИМЕЧАНИЕ

Приведенные рисунки служат в качестве иллюстрации устройства прибора, и могут не полностью соответствовать внешнему виду вашей модели кондиционера.

Электрические схемы

DF40A2MS1R, DF50A2MS1R

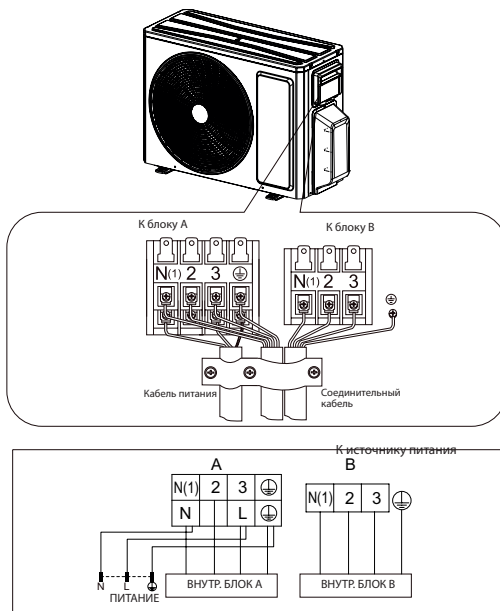

Электрические схемы

DF60A3MS1R, DF70A3MS1R

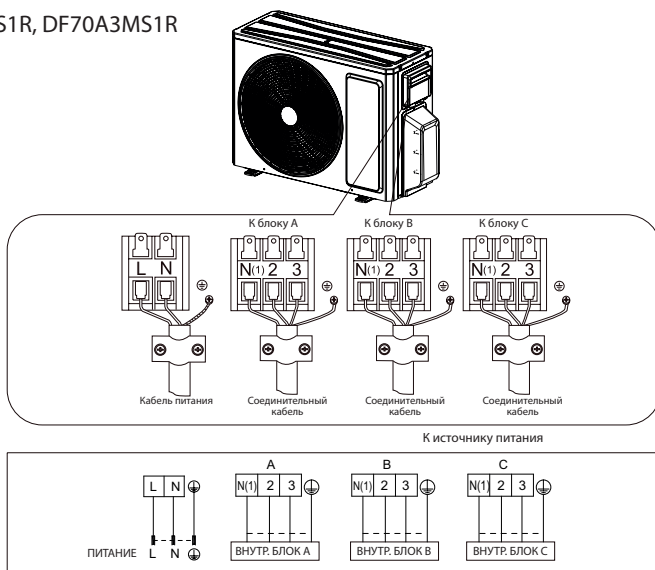

Электрические схемы

DF80A4MS1R, DF100A4MS1R

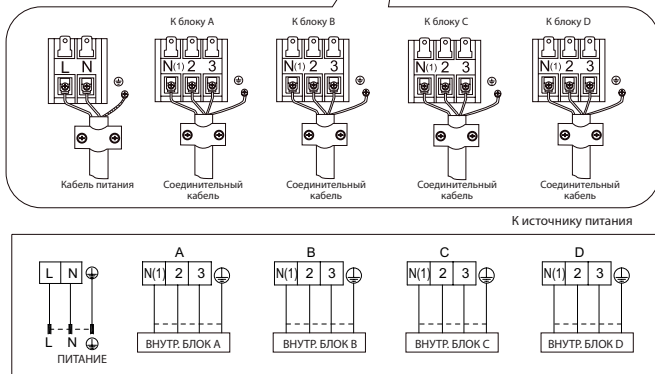
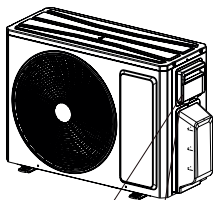

Электрические схемы

DF125A5MS1R1

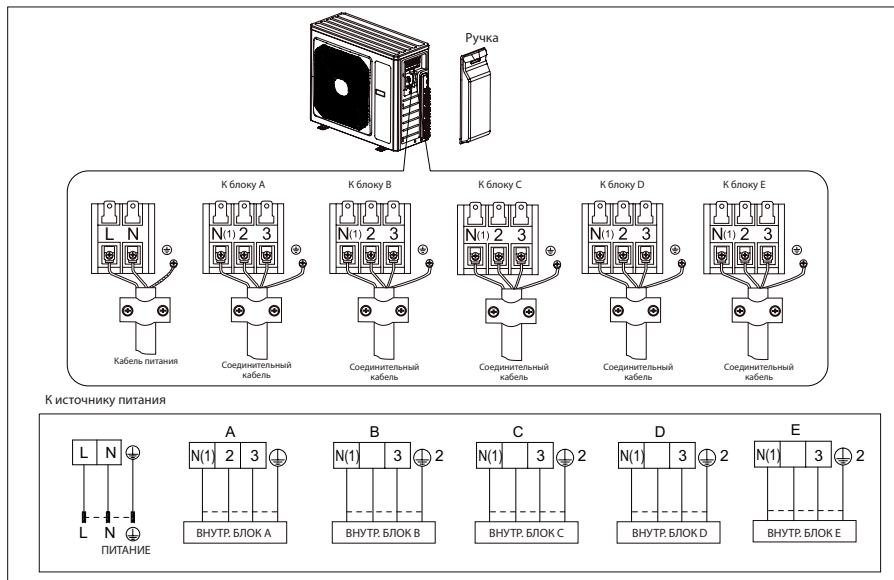

11. МОНТАЖ ТРУБ ХЛАДАГЕНТА И ДРЕНАЖА

Монтаж труб

- Используйте подходящие для хладагента R32 соединительные трубы и оборудование.

Модели (м)	14Kx2	18Kx2	21Kx3	24Kx3	28Kx4	36Kx4	42Kx5
Макс. суммарная длина трубопроводов	40	40	60	60	70	80	100
Макс. длина трубопровода до одного внутреннего блока	20	20	20	20	20	25	25
Максимальный перепад высот	15	15	15	15	15	25	25

Сумма производительностей внутренних блоков должна составлять 50%-150% от производительности наружного блока.

- Максимальный перепад высот между наружным и внутренними блоками составляет 15 м.
- Теплоизолируйте все трубы хладагента и их соединения.
- Затяните соединения с помощью двух гаечных ключей, прилагая к ним усилия в противоположных направлениях.

Диаметр (мм)	Момент затяжки (Н•м)
1/4"	15-20
3/8"	35-40
1/2"	45-50
5/8"	60-65
3/4"	70-75

ВНИМАНИЕ

Монтаж должен производиться только сертифицированным специалистом.

Установите дренажный патрубок и дренажный шланг.

При работе агрегата в режиме нагрева образуется конденсат, стекающий с блока. Чтобы не беспокоить соседей и в целях экологии установите дренажный патрубок и дренажный шланг для отвода конденсата. Установите дренажный патрубок и резиновую шайбу на корпус наружного блока и присоедините к нему сливной шланг, как показано на рисунке.

ПРИМЕЧАНИЕ

Смотрите форму дренажного патрубка имеющегося изделия. Не устанавливайте дренажный патрубок в местах с очень низкой температурой. В противном случае патрубок может замерзнуть, это приведет к неисправности.

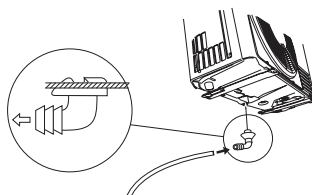

12. ВАКУУМИРОВАНИЕ

Влажный воздух, попавший в контур хладагента, может привести к неисправности компрессора. После соединения внутреннего и наружного блоков, удалите воздух и влагу из контура хладагента с помощью вакуумного насоса.

1. Отверните и снимите колпачки с 2- и 3-ходового клапанов.
2. Отверните и снимите колпачок с сервисного клапана.
3. Подсоедините шланг вакуумного насоса к сервисному клапану.
4. Запустите вакуумный насос на 10-15 минут, пока не будет достигнут абсолютный вакуум 10 мм рт.ст.
5. Пока работает вакуумный насос закройте кран низкого давления в месте соединения с насосом. Остановите вакуумный насос.
6. Откройте 2-ходовой клапан на 1/4 оборота, и через 10 секунд снова закройте. С помощью жидкого мыла или специального электронного детектора проверьте все соединения на отсутствие утечек.
7. Закройте 2- и 3-ходовой клапаны. Отсоедините шланг вакуумного насоса.
8. Установите на клапаны колпачки и затяните.

13. ДОЗАПРАВКА

После проведения монтажных работ и вакуумирования сверьтесь с таблицей, расположенной ниже, и при необходимости дозаправьте систему хладагентом R32.

Модель	Суммарная длина трассы, не требующая дозаправки, м	Дозаправка, г/м
DF40A2MS1R	10	20
DF50A2MS1R	10	20
DF60A3MS1R	30	20
DF70A3MS1R	30	20
DF80A4MS1R	40	20
DF100A4MS1R1	40	20
DF125A5MS1R1	50	20

ВНИМАНИЕ

При дозаправке не забудьте „продуть“ заправочные шланги от воздуха!

14. ПРОВЕРКА ПОСЛЕ МОНТАЖА

Проверяемые позиции	Неполадки, обусловленные неправильным монтажом
Монтаж выполнен надежно?	Блок может упасть, вибрировать и издавать повышенный шум при работе.
Выполнена ли проверка на герметичность?	Может привести к низкой эффективности охлаждения (нагрева).
Теплоизоляция блока достаточна?	Возможно образование конденсата и стекание капель воды.
Конденсат стекает беспрепятственно?	Возможно образование конденсата и стекание капель воды.
Напряжение электропитания соответствует номинальному напряжению, указанному на паспортной табличке?	Возможен выход из строя агрегата или его компонентов.
Линии электропитания и трубопроводы установлены правильно?	Возможен выход из строя агрегата или его компонентов.
Блок надежно заземлен?	Риск утечки электрического тока.
Параметры линий электропитания соответствуют требованиям?	Возможен выход из строя агрегата или его компонентов.
Вблизи воздуховпускного и воздуховпускного отверстий внутреннего и наружного блоков имеются препятствия?	Возможен выход из строя агрегата или его компонентов.
Длина трубопровода хладагента и количество заправленного хладагента записаны?	Определить количество заправленного хладагента затруднительно.

15. ПОГРУЗКА, РАЗГРУЗКА И ТРАНСПОРТИРОВКА

- После снятия упаковки проверьте комплектность и целостность содержимого.
- Наружный блок должен всегда находиться в вертикальном положении.
- Погрузку, разгрузку и транспортировку блока должен выполнять квалифицированный персонал с использованием оборудования, соответствующего весу агрегата.

16. БЕЗОПАСНОЕ ОБРАЩЕНИЕ С ОГНЕОПАСНЫМ ХЛАДАГЕНТОМ

Требования к квалификации работников, выполняющих монтаж и обслуживание

- Все работы с контуром хладагента должны выполняться лицами, имеющими действительный сертификат, выданный уполномоченным органом, а также признаваемую данной отраслью необходимую квалификацию для работы с холодильными системами. Дополнительные специалисты, привлеченные к обслуживанию и ремонту устройства, должны работать под присмотром человека, имеющего необходимую квалификацию для обращения с огнеопасным хладагентом.
- Ремонт устройства должен выполняться только рекомендованными производителем оборудования методами.

Указания по монтажу

- Запрещается использовать кондиционер в помещениях с открытым пламенем (например, с источниками огня, работающими на угольном газе приборами, включенными нагревателями).
- Не допускается сверление или прожигание соединительных труб.
- Воздушный кондиционер устанавливается в помещении, площадь которого больше минимально допустимого значения. Минимально допустимые значения площади можно найти на заводской табличке устройства или в таблице «а» ниже.
- По окончании монтажа проводится проверка герметичности.

Таблица «а» - Минимальная площадь помещения (м²)

Минимальная площадь помещения (м ²)	Объем заправки (кг)	<1,2	1,3	1,4	1,5	1,6	1,7	1,8	1,9	2	2,1	2,2	2,3	2,4	2,5
	Напольное размещение	/	14,5	16,8	19,3	22	24,8	27,8	31	34,3	37,8	41,5	45,4	49,4	53,6
	Оконное размещение	/	5,2	6,1	7	7,9	8,9	10	11,2	12,4	13,6	15	16,3	17,8	19,3
	Настенное размещение	/	1,6	1,9	2,1	2,4	2,8	3,1	3,4	3,8	4,2	4,6	5	5,5	6
	Подпотолочное размещение	/	1,1	1,3	1,4	1,6	1,8	2,1	2,3	2,6	2,8	3,1	3,4	3,7	4

Указания по обслуживанию

- Убедитесь, что площадь помещения или рабочей зоны соответствует требованиям, указанным на заводской табличке.
Выполнение работ допускается только при соблюдении требований, указанных на заводской табличке.
- Убедитесь, что рабочая зона хорошо проветривается.
В процессе работы должна обеспечиваться непрерывная вентиляция.
- Проверьте рабочую зону на наличие источников огня (в т. ч. потенциальных).
В рабочей зоне не допускается присутствие открытого пламени; также следует повесить табличку «Не курить!».

- Проверьте состояние маркировки устройства.
Замените нечитаемые или поврежденные предупреждающие надписи.

Пайка

- При необходимости обрезки или пайки труб конура хладагента в процессе обслуживания, выполните указанные ниже действия:
 - а. Отключите агрегат и перекройте подачу электроэнергии
 - б. Удалите хладагент
 - в. Выполните вакуумирование бесщеточным вакуумным насосом, предназначенным для работы с R32.
 - г. Проведите очистку при помощи газообразного азота
 - д. Выполните обрезку или пайку
 - е. Вернитесь на точку обслуживания для пайки
- Хладагент должен быть собран в специальный накопительный резервуар.
- Убедитесь, что выход вакуумного насоса находится в хорошо вентилируемом месте и рядом с ним отсутствуют источники огня.

Заправьте хладагент

- Используйте заправочные станции, приспособленные к работе с R32. Убедитесь, что разные типы хладагентов не загрязнили друг друга.
- При заправке баллон хладагента должен находиться в вертикальном положении.
- После того, как система была (или не была) заправлена, наклейте соответствующую метку.
- Не заправляйте излишнее количество хладагента.
- Когда система заправлена, перед пробным запуском выполните проверку герметичности; проверку герметичности также необходимо выполнять после удаления хладагента.

Техника безопасности при транспортировке и хранении

- Пожалуйста, используйте детектор горючих газов перед тем, как выгрузить и открыть контейнер.
- Не курите и не зажигайте огонь.
- Соблюдайте местные нормы и правила.

17. РУКОВОДСТВО ДЛЯ СПЕЦИАЛИСТОВ

- На устройствах, в которых используются легковоспламеняющиеся хладагенты, должны быть выполнены следующие проверки:
 - Объем заправки должен соответствовать размеру помещения, в котором установлены содержащие хладагент компоненты.
 - Средства вентиляции и выпуска должны работать надлежащим образом и не должны быть заблокированы.
 - Маркировка на оборудовании должна оставаться видимой и хорошо различимой. Неразборчивые ярлыки и знаки необходимо поправить.
 - Трубопровод хладагента или компоненты должны быть установлены в таком положении, в котором мала вероятность, что они будут подвергаться воздействию каких-либо веществ, способных «разъесть» компоненты, содержащие хладагент, кроме случаев, когда эти компоненты изготовлены из материалов, по своей при-

роде устойчивых к коррозии, или должным образом защищены от коррозии.

- Ремонт и техническое обслуживание электрических компонентов должны начинаться с проверки безопасности и инспекции компонентов. В случае, если существует неисправность, которая может поставить под угрозу безопасность, строго запрещено подавать электропитание в цепь, пока эта неисправность не будет устранена удовлетворительным образом. Если такая неисправность не может быть устранена немедленно, но есть необходимость продолжить работу, следует использовать подходящее временное решение. Об этом необходимо сообщить владельцу оборудования и всем заинтересованным сторонам.
- Первоначальные проверки безопасности должны включать в себя следующее:
 - конденсаторы должны быть разряжены: это должно быть сделано безопасным образом, чтобы избежать возможного искрения.
 - во время заправки, восстановления или продувки системы не должно быть электрических компонентов и проводки под напряжением.
 - цепь заземления не должна быть повреждена.
- Проверка на присутствие хладагента
Место проведения работ должно быть проверено с помощью соответствующего детектора хладагента до и во время проведения работ, чтобы технический специалист знал о присутствии потенциально токсичной или легковоспламеняющейся атмосферы. Убедитесь, что оборудование, используемое для обнаружения утечек, подходит для работы со всеми применяемыми хладагентами, то есть не искрит, имеет достаточную герметичность или безопасно по своей природе.
- Наличие огнетушителей
Если какие-либо связанные с нагревом работы должны проводиться на холодильном оборудовании или на любых других соответствующих деталях, то должно быть обеспечено легкодоступное соответствующее оборудование для пожаротушения. Рядом с местом заправки должен иметься сухой порошковый или CO₂ огнетушитель.
- Вентиляция зоны работ
Перед вскрытием системы или проведением любых, связанных с нагревом работ, следует убедиться, что рабочее место находится на открытом воздухе или надлежащим образом вентилируется. Вентилирование должно осуществляться в течение всего периода выполнения работ. Вентиляция должна безопасно рассеивать любой выпущенный хладагент и, предпочтительно, удалять его во внешнюю атмосферу.
- Способы обнаружения утечек
Жидкости для обнаружения утечек подходят для использования с большинством хладагентов. При этом следует избегать моющих средств, содержащих хлор, так как хлор может вступать в реакцию с хладагентом и разъедать медную трубную обвязку.
- Проверка холодильного оборудования
При замене электрических компонентов последние должны соответствовать назначению и иметь правильные технические характеристики. Во всех случаях необходимо соблюдать Инструкции производителя по техническому обслуживанию и ремонту. В случае сомнений следует обратиться за помощью в Технический отдел производителя.
- Проверки электрического оборудования

- конденсаторы должны быть разряжены: это должно быть сделано безопасным образом, чтобы избежать возможного искрения.
- во время заправки, восстановления или продувки системы не должно быть электрических компонентов и проводки под напряжением.
- Ремонтные работы на герметичных компонентах
В ходе ремонта герметичных компонентов все электропитание должно быть отсоединено от оборудования, над которым проводятся работы, перед снятием любых герметизирующих крышек и т. д. Если присутствие электропитания на оборудовании абсолютно необходимо во время ремонта, то нужно установить постоянно действующее средство обнаружения утечки в самой критической точке для предупреждения о потенциально опасной ситуации.
Особое внимание следует уделить тому, чтобы при проведении работ на электрических компонентах не изменить корпус так, чтобы это повлияло на класс защиты. Это относится к повреждению кабелей, чрезмерному количеству соединений, контактам, технические характеристики которых не отвечают оригинальным, к повреждению пломб, неправильной установке сальников и т.д.
- Следует убедиться, что устройство установлено надежно.
- Также следует убедиться, что не произошло ухудшение свойств уплотнений или уплотнительных материалов, не позволяющее им далее служить цели предотвращения проникновения горючей атмосферы. Сменные части должны соответствовать спецификациям производителя.

ПРИМЕЧАНИЕ

Использование силиконового герметика может снизить эффективность некоторых типов оборудования для обнаружения утечек. Искробезопасные компоненты нет необходимости изолировать перед началом работы с ними.

- Ремонтные работы на искробезопасных компонентах
Не применяйте постоянные индуктивные или емкостные нагрузки к цепи без гарантии того, что это не приведет к превышению допустимого напряжения и тока для используемого оборудования.
Искробезопасные компоненты – это единственные компоненты, на которых можно работать под напряжением в присутствии легковоспламеняющейся атмосферы. Испытательный прибор должен иметь правильный номинал.
Сменные компоненты должны быть обязательно одобрены изготовителем. Применение не одобренных изготовителем деталей может привести к воспламенению хладагента, попавшему в атмосферу в результате утечки.
- Кабели
Убедитесь, что кабели не будут подвергаться износу, коррозии, избыточному давлению, вибрации, лежать на острых краях или подвергаться любому другому неблагоприятному воздействию внешней среды. При проверке также нужно принять во внимание эффекты старения или воздействия постоянной вибрации от таких ее источников, как компрессоры или вентиляторы.
- Обнаружение присутствия возгораемых хладагентов
Ни при каких обстоятельствах потенциальные источники возгорания не должны использоваться в поиске присутствия или для обнаружения утечек хладагента. Запрещено использовать галоидную лампу (или любой другой детектор, использующий открытый огонь).
- Вывод из эксплуатации

Перед выполнением этой процедуры важно убедиться, что технический специалист полностью знаком с оборудованием и всеми его деталями. Для обеспечения безопасности при извлечении всех хладагентов рекомендуется придерживаться передовых методов. Перед выполнением данной задачи нужно взять образцы масла и хладагента в случае, если требуется выполнить анализ до повторного использования слитого хладагента. Перед началом выполнения данной задачи важно убедиться в присутствии электроэнергии.

- a) Ознакомиться с оборудованием и правилами его эксплуатации.
 - b) Электрически изолировать систему.
 - c) Прежде чем приступить к выполнению данной процедуры, необходимо обеспечить следующее:
 - доступность механического погрузочно-разгрузочного оборудования, если оно требуется для перевалки баллонов с хладагентом;
 - все средства индивидуальной защиты должны быть доступны и использоваться правильно;
 - процесс эвакуации хладагента должен всегда контролироваться компетентным лицом;
 - оборудование для эвакуации и баллоны должны соответствовать применимым стандартам.
 - d) Если это возможно, следует откачать хладагент из системы.
 - e) Если вакуумирование невозможно, установить коллектор так, чтобы можно было удалить хладагент из различных частей системы.
 - f) Убедиться, что баллон установлен на весах, прежде чем начинать эвакуацию.
 - g) Запустить станцию для эвакуации и управлять ею в соответствии с инструкциями производителя.
 - h) Не переполнять баллоны. (Не более 80% объема заправки жидкостью).
 - i) Не превышать максимальное рабочее давление в баллоне, даже временно.
 - j) После того, как баллоны были заполнены правильно, и процесс завершен, нужно убедиться, что баллоны и оборудование быстро удалены с рабочего места, и все запорные клапаны на оборудовании закрыты.
 - k) Эвакуированный хладагент не следует заправлять в другую холодильную систему без очистки и проверки.
- Маркировка
Оборудование необходимо маркировать с указанием того, что оно выведено из эксплуатации, и хладагент отсутствует. На маркировочной этикетке должны быть дата и подпись. Необходимо убедиться, что на оборудовании, содержащем легко воспламеняющиеся хладагенты, имеются этикетки, в которых указано, что оно содержит легковоспламеняющийся хладагент.
 - Сбор хладагента
При удалении хладагента из системы для обслуживания или при выводе из эксплуатации рекомендуется придерживаться передовых методов, чтобы безопасно удалить все хладагенты.
При переносе хладагента в баллоны убедитесь, что используются только соответствующие баллоны для сбора хладагента. Убедитесь, что в наличии имеется нужное количество баллонов для сбора всего объема заправки системы. Все используемые баллоны должны быть предназначены для сбора хладагента и маркированы для требуемого хладагента (т.е. специальные баллоны для сбора хладагента).

Баллоны должны иметь предохранительный клапан и соответствующие запорные клапаны в хорошем рабочем состоянии. Пустые баллоны для сбора должны быть вакуумированы и, если возможно, охлаждены перед сливом.

Станция для эвакуации должна быть в хорошем рабочем состоянии, с набором инструкций по оборудованию в непосредственной близости. Это оборудование должно подходить для сбора легковоспламеняющихся хладагентов, где данное требование применимо. Кроме того, в наличии должен быть набор калиброванных весов в хорошем рабочем состоянии. Шланги должны быть укомплектованы герметичными муфтами и должны находиться в хорошем состоянии. Перед использованием машины для слива нужно убедиться, что она находится в удовлетворительном рабочем состоянии, хорошо обслуживалась, и что все связанные с ней электрические компоненты герметизированы для предотвращения возгорания в случае выпуска хладагента. В случае сомнений следует проконсультироваться с производителем.

Эвакуированный хладагент должен быть возвращен поставщику хладагента в специальном баллоне для слива вместе с соответствующим Уведомлением о передаче отходов. Не следует смешивать хладагенты в установках для сбора и особенно – в баллонах хладагента.

Если требуется удалить компрессоры или компрессорные масла, нужно вакуумировать их до приемлемого уровня, чтобы убедиться в том, что в смазке не остался легковоспламеняющийся хладагент. Процесс вакуумирования должен быть проведен до возврата компрессора поставщикам. Для ускорения этого процесса следует задействовать только электрический обогрев корпуса компрессора. После того, как масло будет слито из системы, обращаться с ним следует с осторожностью.

18. ТЕХНИЧЕСКИЕ ХАРАКТЕРИСТИКИ

Наружный блок		DF40A2MS1R	DF50A2MS1R	
Количество внутренних блоков		2	2	
Производительность	кВт	Охлаждение	4,10 (2,1~5,0)	5,30 (2,14~5,80)
		Нагрев	4,40 (2,5~5,4)	5,65 (2,58~6,50)
Электропитание	В, Гц, Ф	Однофазное	220~240, 50, 1	220~240, 50, 1
Потребляемая мощность	кВт	Охлаждение	1,10	1,48
		Нагрев	0,97	1,25
Эффективность / Класс		Охлаждение (EER)	3,72 / A	3,58 / A
		Нагрев (COP)	4,54 / A	4,53 / A
Уровень шума	дБА	Наружный блок	50	50
Габариты (ШхВхГ)	мм	Наружный блок	745(+77)×550×300	745(+77)×550×300
Вес	кг	Наружный блок	30	32
Хладагент/ Заправка хладагента	кг		R-32/ 0,75	R-32/ 0,9
Трубопровод хладагента (R410A)	мм	Диаметр для жидкости	2 × 6,35	2 × 6,35
		Диаметр для газа	2 × 9,52	2 × 9,52
	м	Максимальная длина между блоками	20 / 40 (суммарная)	20 / 40 (суммарная)
		Перепад между блоками	15	15
Диапазон рабочих температур	°С	В помещении	17~30	17~30
Диапазон рабочих температур наружного воздуха	°С	Охлаждение	-15~43	-15~43
		Нагрев	-22~24	-22~24

Наружный блок			DF60A3MS1R	DF70A3MS1R	DF80A4MS1R
Количество внутренних блоков			3	3	4
Производительность	кВт	Охлаждение	6,10 (2,20~8,30)	7,10 (2,30~9,20)	8,00 (2,30~11,00)
		Нагрев	6,50 (3,60~8,50)	8,60 (3,65~9,20)	9,50 (3,65~10,25)
Электропитание	В, Гц, Ф	Однофазное	220~240, 50, 1	220~240, 50, 1	220~240, 50, 1
Потребляемая мощность	кВт	Охлаждение	1,48	1,88	2,12
		Нагрев	1,43	2,23	2,20
Эффективность / Класс		Охлаждение (EER)	4,12 / B	3,77 / A	3,77 / A
		Нагрев (COP)	4,56 / A	3,86 / A	4,31 / A
Уровень шума	дБА	Наружный блок	57	57	58
Габариты (ШхВхГ)	мм	Наружный блок	889(+75)×654×340	889(+75)×654×340	889(+75)×654×340
Вес	кг	Наружный блок	47,5	47,5	54
Хладагент/ Заправка хладагента	кг		R-32/ 1,6	R-32/ 1,7	R-32/ 1,8
Трубопровод хладагента (R410A)	мм	Диаметр для жидкости	3 × 6,35	3 × 6,35	4 × 6,35
		Диаметр для газа	3 × 9,52	3 × 9,52	4 × 9,52
	м	Максимальная длина между блоками	20 / 60 (суммарная)	20 / 60 (суммарная)	20 / 70 (суммарная)
		Перепад между блоками	15	15	15
Диапазон рабочих температур	°C	В помещении	17~30	17~30	17~30
Диапазон рабочих температур наружного воздуха	°C	Охлаждение	-15~43	-15~43	-15~43
		Нагрев	-22~24	-22~24	-22~24

Наружный блок			DF100A4MS1R	DF125A5MS1R
Количество внутренних блоков			4	5
Производительность	кВт	Охлаждение	10,5 (2,6~12,0)	12,0 (2,6~13,0)
		Нагрев	12,0 (2,6~13,5)	13,0 (2,6~14,5)
Электропитание	В, Гц, Ф	Однофазное	220~240, 50, 1	220~240, 50, 1
Потребляемая мощность	кВт	Охлаждение	3,10	3,45
		Нагрев	3,20	3,50
Эффективность / Класс		Охлаждение (EER)	3,39 / A	3,48 / A
		Нагрев (COP)	3,75 / A	3,71 / A
Уровень шума	дБА	Наружный блок	60	60
Габариты (ШxВxГ)	мм	Наружный блок	1020(+78)x826x427	1020(+78)x826x427
Вес	кг	Наружный блок	90	90
Хладагент/ Заправка хладагента	кг		R-32/ 2,75	R-32/ 2,75
Трубопровод хладагента (R410A)	мм	Диаметр для жидкости	4 × 6,35	5 × 6,35
		Диаметр для газа	4 × 9,52	5 × 9,52
	м	Максимальная длина между блоками	25 / 75 (суммарная)	25 / 75 (суммарная)
		Перепад между блоками	15	15
Диапазон рабочих температур	°C	В помещении	17~30	17~30
Диапазон рабочих температур наружного воздуха	°C	Охлаждение	-15~43	-15~43
		Нагрев	-20~24	-20~24

18. КЛАССЫ ЭНЕРГОЭФФЕКТИВНОСТИ

Классификация энергоэффективности составляет часть Европейского проекта по обнаружению климатических изменений, согласно которому эффективность энергопользования должна быть направлена на уменьшение выбросов CO₂. Европейская Комиссия установила, что более точная осведомленность позволит пользователям покупать наиболее экологически рентабельные предметы в соответствии с их потребностями.

На табличке предоставлена информация о потреблении энергии кондиционера. Блоки с охлаждающей способностью до 12 кВт классифицируются по потреблению энергии на категории от 'A' до 'G', которым соответствует определенный цветовой код. Блоки с самым низким энергопотреблением категории 'A' обозначены темно-зеленой стрелкой, а с самым высоким энергопотреблением категории 'G' - красной. Таким образом, пользователи могут сравнить эффективность эквивалентных машин других производителей.

ОБОЗНАЧЕНО ГОДОВОЕ ПОТРЕБЛЕНИЕ ЭНЕРГИИ

Указано приблизительное годовое потребление энергии на основании стандартной бытовой модели. Годовое потребление можно рассчитать, умножив значение общей входной мощности на среднее количество часов работы в год, принятое за 500, в режиме охлаждения при полной нагрузке. Стоимость годового потребления энергии подсчитывается, умножая это значение на тариф на электроэнергию пользователя.

ОТДАЧА ОХЛАЖДЕНИЯ

Охлаждающая способность блока в кВт в режиме охлаждения при полной нагрузке. Пользователь должен выбрать блок с номинальной производительностью, соответствующей его требованиям охлаждения/нагрева. Крупногабаритные блоки могут увеличить количество циклов вкл/выкл, сокращая тем самым срок службы, в то время как малогабаритные блоки не могут обеспечить соответствующего уровня охлаждения или нагрева. Значения отдачи можно приобрести у производителя или местного дилера.

КОЭФФИЦИЕНТ ЭНЕРГОЭФФЕКТИВНОСТИ (EER)

Это охлаждающая производительность блока, делимая на общую потребляемую электрическую мощность - чем выше значение EER, тем лучше эффективность энергоиспользования.

ТИП

Указывает, в каком режиме может работать блок: только охлаждение или охлаждение/нагрев. В режиме охлаждения указывается тип охлаждения блока: водный или воздушный.

ТЕПЛОПРОИЗВОДИТЕЛЬНОСТЬ

Теплоотдача блока в кВт в режиме нагрева при полной нагрузке.

Энергопоказатели		Кондиционер
Производитель	KENTATSU	
Наружный блок	KSRT21HZAM1	
Внутренний блок	KSGT21HZAM1	
Более эффективно		
A		
B		
C		
D		
E		
F		
Менее эффективно	G	
Ежегодный расход электроэнергии (кВт) в режиме охлаждения (Фактическое потребление зависит от режима использования устройства и климатических условий)	345	
Холодопроизводительность кВт	2,20	
Коэффициент энергетической эффективности (Полная нагрузка (охлаждение, тепло лучше))	3,21	
Тип	Только охлаждение —	
	Охлаждение + Нагрев — ←	
	Воздушное охлаждение — ←	
	Водяное охлаждение —	
Теплопроизводительность кВт	2,30	
Класс энергетической эффективности (A: выше G: ниже)	A B C D E F G	
Уровень звуковой мощности (внутренний/наружный блок)	дБА 39 / 58	

19. ДОПОЛНИТЕЛЬНЫЕ СВЕДЕНИЯ

Данная продукция производится на заводе:

■ GREE ELECTRIC APPLIANCES, INC. OF ZHUHAI

W.Jinji Rd, Qianshan Zhuhai 519070, Guangdong, China.

Страна изготовитель и дата производства кондиционера указана на его маркировочном шильдике или рядом с ним.

Сделано в Китае

Срок службы:

Установленный производителем в порядке п.2 ст.5 Федерального Закона РФ «О защите прав потребителей» срок службы для данного изделия равен 10 лет с даты производства при условии, что изделие используется в строгом соответствии с настоящей инструкцией по эксплуатации и применимыми техническими стандартами»

Особые правила реализации не предусмотрены.

Условия транспортировки и хранения:

Кондиционеры должны транспортироваться и храниться в упакованном виде.

Кондиционеры должны транспортироваться любым видом крытого транспорта в соответствии с правилами перевозки грузов, действующими на данном виде транспорта. Не допускается к отгрузке и перевозке кондиционер, получивший повреждение в процессе предварительного хранения и транспортирования, при нарушении жесткости конструкции.

Состояние изделия и условия производства исключают его изменения и повреждения при правильной транспортировке. Природные стихийные бедствия на данное условие не распространяются, гарантия при повреждении от природных бедствий не распространяется (например – в результате наводнения).

Кондиционеры должны храниться на стеллажах или на полу на деревянных поддонах (штабелирование) в соответствии с манипуляционными знаками на упаковке.

Срок хранения – 5 лет со дня отгрузки с завода – изготовителя.

ВАЖНО! Не допускайте попадания влаги на упаковку! Не ставьте грузы на упаковку!

При складировании следите за ориентацией упаковок, указанной стрелками!

Утилизация отходов

Ваше изделие и элементы питания, помечены этим символом. Этот символ означает, что электрические и электронные изделия, а также батарейки, не следует смешивать с несортированным бытовым мусором.



На батарейках под указанным символом иногда отпечатан химический знак, который означает, что в батарейках содержится тяжелый металл выше определенной концентрации.

Встречающиеся химические знаки:

Pb: свинец (>0,004%)

Не пытайтесь демонтировать систему самостоятельно: демонтаж изделия, удаление холодильного агента, масла и других частей должны проводиться квалифицированным специалистом в соответствии с местным и общегосударственным законодательством.

Агрегаты и отработанные батарейки необходимо сдавать на специальную перерабатывающую станцию для утилизации, переработки и вторичного использования.

Обеспечивая надлежащую утилизацию, вы способствуете предотвращению отрицательных последствий для окружающей среды и здоровья людей.

За более подробной информацией обращайтесь к монтажнику или в местные компетентные органы.

Оборудование, к которому относится настоящая инструкция, при условии его эксплуатации согласно данной инструкции, соответствует следующим техническим регламентам: Технический регламент Таможенного союза ТР ТС 004/2011 «О безопасности низковольтного оборудования», Технический регламент Таможенного Союза ТР ТС 020/2011 «Электромагнитная совместимость технических средств»

Импортер / Организация, уполномоченная изготовителем на территории Таможенного Союза является компания ООО «ДАИЧИ».

Адрес: Российская Федерация, 125130, г. Москва, Старопетровский проезд, д.11, корп.1, этаж 3, офис 20.

Тел. +7(495) 737-37-33, E-mail: info@daichi.ru

Единая справочная служба: 8 800 201-45-84

Список сервисных центров доступен по ссылке: www.daichi.ru/service/

E-mail: service@daichi.ru



20. ГАРАНТИЯ

Настоящие гарантийные обязательства представляют собой гарантию Продавца на Оборудование, указанное в приложении к гарантийному талону и приобретенное Покупателем у Продавца (в дальнейшем — Оборудование). Гарантия предоставляется сроком на 3 года со дня продажи Оборудования и распространяется на материальные дефекты, возникшие по вине производителя. Данный документ не ущемляет определенные законом права потребителей, но дополняет и уточняет оговоренные законом обязательства обеих сторон.

Гарантийное обслуживание приобретенного вами оборудования осуществляется через Продавца оборудования, уполномоченные импортёром/Продавцом, специализированные сервисные центры (далее по тексту – «Сервисный центр»), или специализированную монтажную организацию, проводившую установку оборудования.

По всем вопросам, связанным с техническим обслуживанием оборудования, обращайтесь к Продавцу Оборудования, специализированную монтажную организацию или в Сервисный центр.

В заполненный гарантийный талон запрещается вносить какие-либо изменения, стирать или переписывать указанные в нём данные. Гарантийный талон должен содержать: дату продажи, наименование, модель и тип оборудования, серийный номер, подпись уполномоченного лица Продавца и печать Продавца.

При отсутствии печати Продавца и даты продажи в гарантийном талоне либо его неправильном заполнении, подтверждением гарантии служит кассовый чек с указанием даты продажи, номенклатуры оборудования или приложенный к нему товарный чек, или товарная накладная.

Гарантия на оборудование предоставляется только при условии установки (монтажа), подключения, запуска оборудования уполномоченной импортером и/или Продавцом организацией.

Продавец, уполномоченная импортером организация, импортер и изготовитель не несут ответственности за недостатки оборудования, возникшие из-за его неправильной установки (монтажа), подключения, запуска оборудования.

Условия данной гарантии не дают право на возмещение или покрытие ущерба в результате внесения любых изменений в конструкцию оборудования.

Настоящая гарантия распространяется на производственные или конструктивные дефекты оборудования. Диагностика, ремонт и замена деталей изделия проводится на территории Сервисного центра или непосредственно на месте монтажа оборудования Покупателя (силами Продавца). Гарантийный ремонт оборудования выполняется в срок не более 45 (Сорока пяти) дней с даты подачи претензии покупателем. Если в этот срок устранить неисправность нет возможности, стороны могут согласовать более длительные сроки устранения неисправности. Гарантийный срок на комплектующие изделия, детали которых могут быть сняты с оборудования без применения инструментов, составляет 90(девяносто) дней. Гарантийный срок на новые комплектующие, установленные на оборудование при проведении гарантийного ремонта, составляет 3 (Три) месяца со дня выдачи отремонтированного по гарантии оборудования Покупателю, либо продажи последнему этих комплектующих.

Гарантийные обязательства Продавца оборудования не распространяются на периодическое сервисное обслуживание оборудования (чистка, замена фильтров или устройств, выполняющих функции фильтров), аксессуары, входящие в комплект поставки оборудования.

Отказ в гарантийном обслуживании со стороны Продавца возможен в следующих случаях:

- При несоблюдении Покупателем требований инструкции по эксплуатации и монтажу оборудования, инструкции по техническому обслуживанию оборудования;
- При внесении в конструкцию или комплектацию оборудования любых изменений с целью изменения параметров и расширения функций, не заявленных в инструкции по эксплуатации оборудования;
- При попытке модифицирования аппаратно-программной части оборудования;
- При потере работоспособности оборудования, возникшей вследствие неправильной установки (монтажа) оборудования;
- При потере работоспособности оборудования, возникшей в связи с эксплуатацией оборудования с не устраненными дефектами;
- При потере работоспособности оборудования, возникшей вследствие сервисного обслуживания, произведенного не Сервисным центром;
- При внешнем повреждении оборудования;
- При повреждении оборудования в результате аварий либо механических, термических повреждений, произошедших не в результате технических неисправностей оборудования;
- При повреждении оборудования, вызванного попаданием во внутренние рабочие объемы оборудования посторонних предметов и жидкостей;
- При повреждении гарантийных номеров, заводских табличек, QR кодов Оборудования.

Подпись Покупателя: _____ Дата: _____

ГАРАНТИЙНЫЙ ТАЛОН

Кондиционер	Модель внутреннего блока	Модель наружного блока
SN - внутреннего блока		SN - наружного блока
Покупатель	Фиио	
Подпись покупателя		

Продавец		Дата продажи
Полное название компании		
Почтовый адрес продавца		Подпись продавца

Код города и контактный телефон	М.П.	
---------------------------------	------	--

Ваша гарантия поддерживается организацией-продавцом.



В случае затруднения контакта с продавцом воспользуйтесь бесплатным телефонным номером Единой службы поддержки клиентов

8-800-200-00-05

Установщик		Дата установки
Полное название компании		
Почтовый адрес установщика		Подпись установщика
Код города и контактный телефон		М.П.

